

ESCALERAS DE ESCALONES / STEP LADDERS / ÉCHELLES AVEC MARCHES / ESCADAS DE DEGRAUS

AGROCOMFORT Escalera de tijera de uso agrícola
Stepladder for farming use
Éscabeau à usage agricole
Escadote para uso agrícola

- ES** Construida con perfiles de aluminio de extrusión, largueros de 79x28 y 84x25 mm y escalones de 80 mm con relieves antideslizantes, atornillados. Altura entre escalones de 250 mm. Cintas de seguridad en los modelos de 5 a 8 escalones y tirantes de seguridad antiapertura en aluminio a partir de 9 escalones. Bandeja para herramientas. Zapata basculante. Diseñada para soportar 150 kg. Pincho para tierra opcional.
- EN** Constructed with extruded aluminum profiles, stringers of 79x28 y 84x25 mm and steps of 80 mm with screwed anti-slip reliefs. Height between steps of 250 mm. Tray for tools. Tilting end caps. Designed to support 150 kg. Ground spike optional.
- FR** Construite avec des profils en aluminium extrudé, montants de 79x28 y 84x25 mm et des marches de 80 mm avec des reliefs anti-dérapants, vissés. Hauteur entre les marches de 250 mm. Plateau pour les outils. Large embout basculante. Conçue pour supporter 150 kg. Piquet de terre optionnel.
- PT** Construída com perfis de alumínio extrusão, montantes de 79x28 y 84x25 mm e degraus de 80 mm com relevos antiderrapantes, aparafusados. Altura entre degraus de 250 mm. Bandeja para ferramentas. Pé basculante. Projetada para suportar 150 kg. Espiga de terra opcional.



REF 23 128 010

1
Bandeja para herramientas.
Tray for tools.
Plateau pour les outils.
Bandeja para ferramentas.



2
Escalón de 80 mm con relieves antideslizantes.
Step of 80 mm with anti-slip reliefs.
Marche de 80 mm avec des reliefs antidérapants.
Degrau de 80 mm com relevos antiderrapantes.

3
Zapata basculante.
Tilting end cap.
Large embout basculante.
Pé basculante.

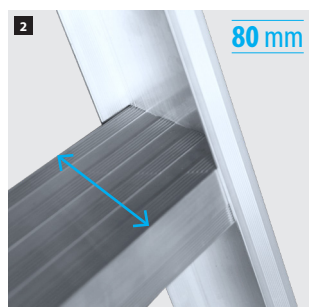

A
Pincho para tierra.
Ground spike.
Piquet de terre.
Espiga de terra.

OPCIONAL / OPTIONAL / OPTIONELLE / OPCIONAL

REF	Escalones Steps Marches Degraus	Perfiles mm Profiles mm Profils mm Perfis mm		68°		68°			kg
23 128 005	5	79x28 / 84x25	1,99	1,24	1,16	2,99	0,13	0,62	8,00
23 128 006	6	79x28 / 84x25	2,26	1,49	1,32	3,24	0,13	0,68	9,50
23 128 007	7	79x28 / 84x25	2,53	1,74	1,50	3,49	0,13	0,74	10,50
23 128 008	8	79x28 / 84x25	2,80	1,99	1,66	3,74	0,13	0,79	12,00
23 128 009	9	79x28 / 84x25	3,07	2,24	1,83	3,99	0,13	0,85	15,00
23 128 010	10	79x28 / 84x25	3,34	2,49	1,99	4,24	0,13	0,91	17,00
23 128 011	11	79x28 / 84x25	3,61	2,74	2,16	4,49	0,13	0,96	18,50
23 128 012	12	79x28 / 84x25	3,88	2,99	2,33	4,74	0,13	1,02	20,00

150 kg

Tested **1500 N** 50.000 CYCLES

10 GARANTÍA WARRANTY GARANTIE GARANTIA
Made in Spain

ESCALERAS DE ESCALONES / STEP LADDERS / ÉCHELLES AVEC MARCHES / ESCADAS DE DEGRAUS

AGROCOMFORT Escalera de tijera de uso agrícola
Stepladder for farming use
Échabateau à usage agricole
Escadote para uso agrícola

RECAMBIOS / SPARE PARTS / PIÈCES DE RECHANGE/ PEÇAS DE REPOSIÇÃO

REF DESCRIPCIÓN RECAMBIO / SPARE PARTS / PIÈCES DE RECHANGE/ PEÇAS DE REPOSIÇÃO

- | | | |
|---|-------------------|--|
| 1 | 29 040 005 | Juego de tapafinales PVC 79x28 mm : Tapafinal izquierda (1 u), tapafinal derecha (1 u) y tornillo DIN 7049 4,8x16 c/torx autorroscante (2 u).
Set of PVC end caps 79x28 mm: Left end cap 79x28 mm (1 u), right end cap 79x28 mm (1 u) and tapping screw DIN DIN 7049 4,8x16 torx/h (2 u).
Jeu de patins PVC 79x28 mm : Patin gauche (1 u), patin droit (1 u) et vis DIN 7049 4,8X16 t/torx auto-vissable (2 u).
Conjunto de pés PVC 79x28 mm : Pé esquerda 73x25 mm (1 u), pé direita 73x25 mm (1 u) e parafuso DIN 7049 4,8X16 c/torx auto-aperto (2 u). |
| 2 | 29 040 030 | Juego de tapas superiores : Tapa superior (2 u) y tornillo DIN 7049 4,8x16 c/torx autorroscante (4 u).
Set of top plugs : Top plug (2 u) and tapping screw DIN DIN 7049 4,8x16 torx/h (4 u).
Jeu de bouchons supérieurs : Bouchon supérieur(2 u) et vis DIN 7049 4,8x16 t/torx auto-vissable (4 u).
Conjunto de tampas superiores : Tapa superior (2 u) e parafuso DIN 7049 4,8X16 c/torx auto-aperto (4 u). |
| 3 | 29 030 163 | Zapata basculante (1 u).
Tilting end cap (1 u).
Large embout basculante (1 u).
Pé basculante (1 u). |

ACCESORIOS / ACCESSORIES / ACCESSOIRES / ACESSÓRIOS

REF DESCRIPCIÓN ACCESORIO / ACCESSORY DESCRIPTION / DESCRIPTION ACCESSOIRE / DESCRIÇÃO ACESSÓRIO

- | | | |
|---|-------------------|--|
| A | 29 000 067 | Pincho para tierra(1 u).
Ground spike (1 u).
Piquet de terre (1 u).
Espiga de terra (1 u). |
|---|-------------------|--|

